

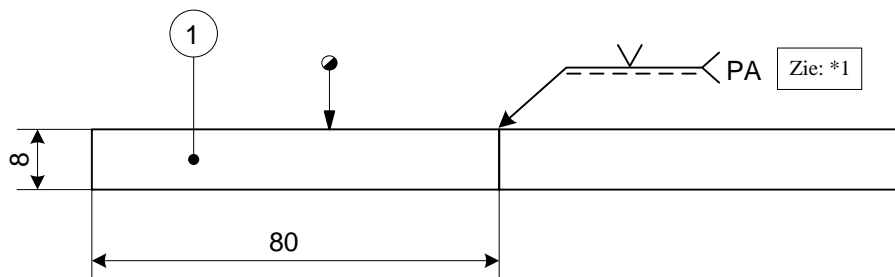

\*1: Het kandidaatsnummer en NIL stempel is ingeslagen op de plek waar las C komt (positie PD). De lassen moeten volgens tekening worden gelast en posities mogen niet worden verwisseld.

2	1	Plaat	60 x 10 – 250	RVS 304 - 316
1	2	Plaat	40 x 10 – 250	RVS 304 - 316
Stuk nr.	Aantal	Benaming	Afmetingen	Materiaal­soort
	Lasproces:		Beoordeling:	<b>Nederlands Instituut voor Lastechniek</b> Tel: 088 - 0187000 www. nil. nl
	135		Visueel en maten	
	Schaal: niet op schaal		Getekend: Examencomm. HVO	
	Maateenheid: mm		Datum: 24 – 10 – 2014	
Max. werktijd: 45 min.		● = Kandidaat nr.		
Werkstuk nr. <b>370 – RVS</b>	Niveau: <b>MAG-3 - RVS</b>	Benaming: <b>KRUISSTUK</b>		Rev: Mrt 2023
				A 4

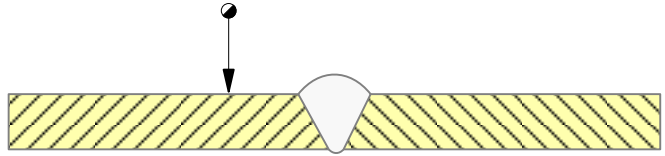

\*1 = Doorlassing en backinggas vereist.

1	2	Plaat	80 x 8 – 250 (afschuining 30° één zijde)	RVS 304-316
Stuk nr.	Aantal	Benaming	Afmetingen	Materiaalsoort
	Lasproces:		Beoordeling:	<b>Nederlands Instituut voor Lastechniek</b> Tel: 088 - 0187000 www.nil.nl
	135		Visueel, maten en radiografisch onderzoek	
	Schaal: niet op schaal		Getekend: Examencomm. HVO	
	Maateenheid: mm		Datum: 24 – 10 – 2014	
Max. werktijd: 45 min.		● = Kandidaat nr.		
Werkstuk nr. 371 – RVS	Niveau: MAG-3 - RVS	Benaming: <b>PLAAT-PLAATLASVERBINDING</b>		Rev: Mei. 2017
				A 4

\*1 Vanaf 01-10-2022 verplicht in deze uitvoering, dus zonder tegenlas maar met doorlassing. Gebruik van backinggas is daarbij verplicht.

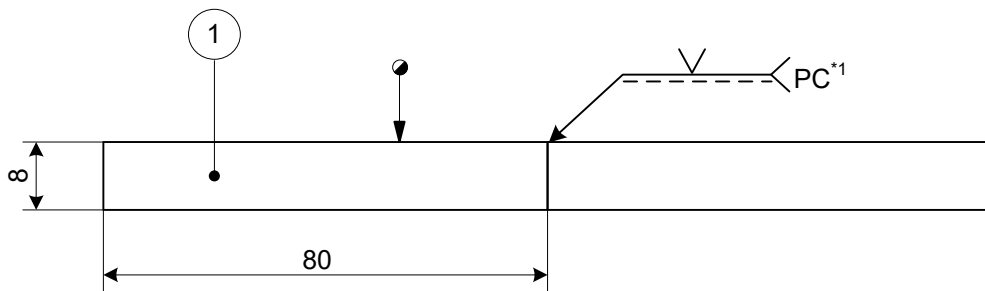
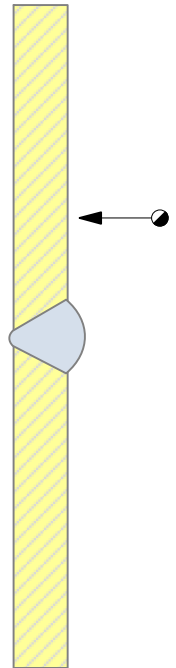

1	2	Strip	80 x 8 – 250 (afschuining 30° één zijde)	RVS 304 - 316
Stuk nr.	Aantal	Benaming	Afmetingen	Materiaalsoort
	Lasproces: 135		Beoordeling: Visueel, maten en radiografisch onderz.	<b>Nederlands Instituut voor Lastechniek</b> Tel: 088 - 0187000 www. nil.nl
	Schaal: niet op schaal		Getekend: Examencomm. HVO	
	Maateenheid: mm		Datum: 24 – 10 – 2014	
	Max. werktijd: 45 min.		● = Kandidaat nr.	
Werkstuk nr. 372-RVS	Niveau: MAG-3 - RVS	Benaming: <b>PLAAT-PLAATLASVERBINDING</b>		Rev: sept 2022
				A 4

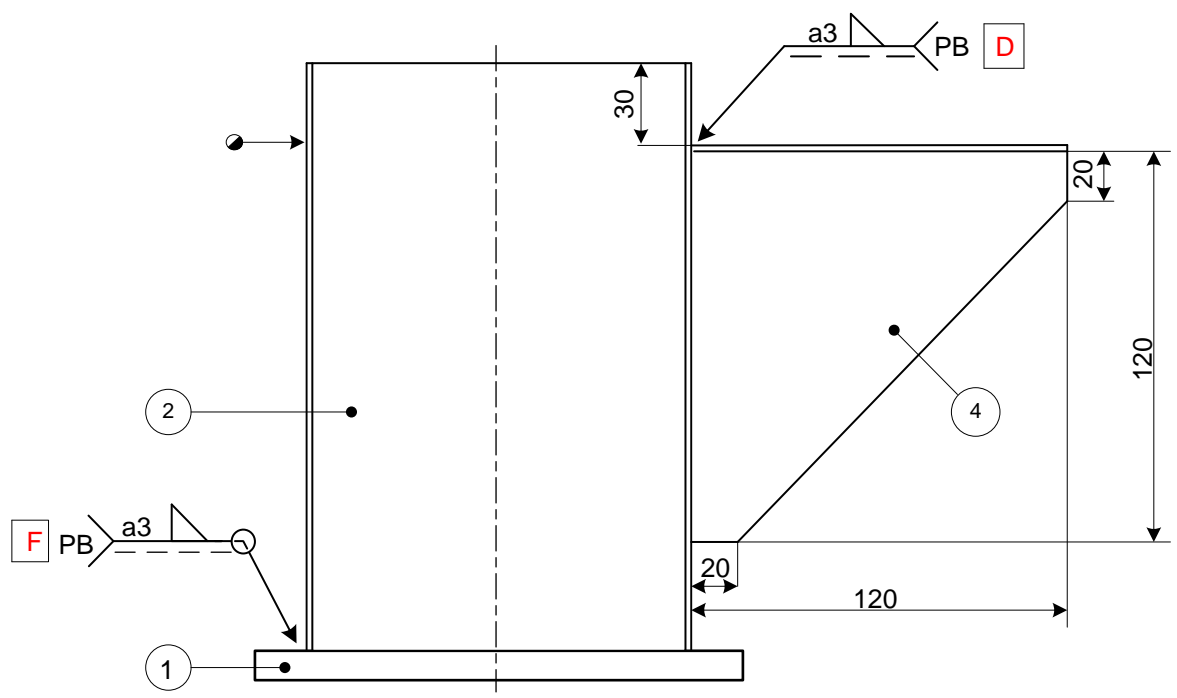
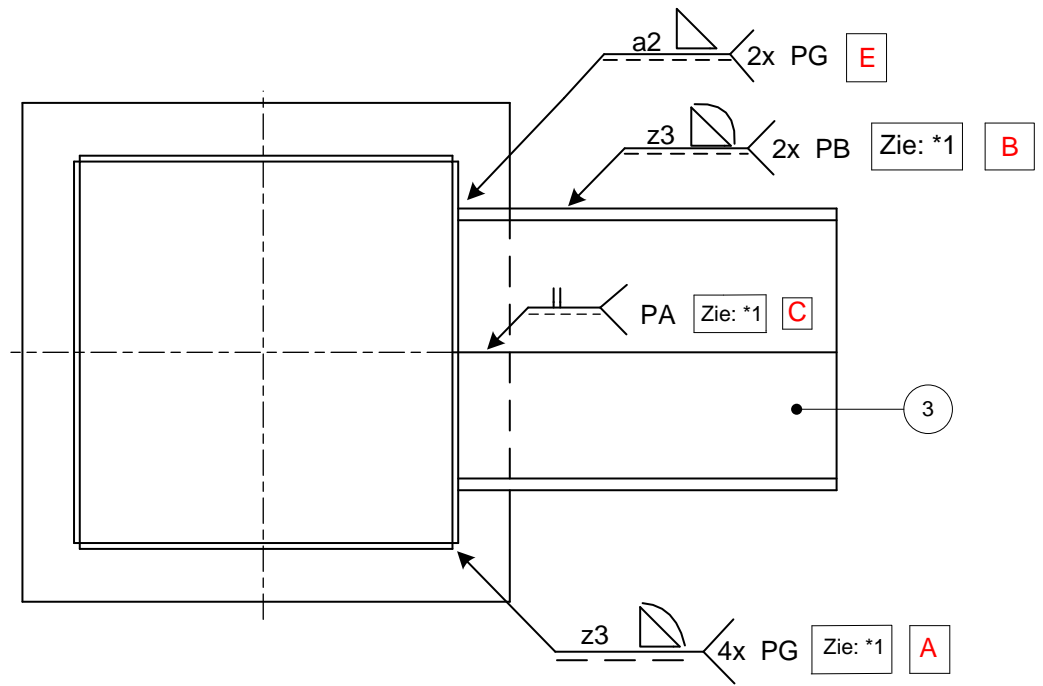

Lekdicht lassen

\*1 = Doorlassing en backinggas vereist

4	2	Plaat	120 x 3 - 120	RVS 304 - 316
3	2	Plaat	40 x 3 - 120	RVS 304 - 316
2	4	Plaat	110 x 3 - 200	RVS 304 - 316
1	1	Plaat of Strip	140 x 5 - 140	RVS 304 - 316
Stuk nr.	Aantal	Benaming	Afmetingen	Materiaal soort
NIL	Lasproces:		Beoordeling:	<b>Nederlands Instituut voor Lastechniek</b> Tel: 088 - 0187000 www.nil.nl
	135		Visueel en maten	
	Schaal: niet op schaal		Getekend: Examencomm. HVO	
	Maateenheid: mm		Datum: 24 - 10 - 2014	
Max. werktijd: 60 min.		● = Kandidaat nr.		
Werkstuk nr. <b>373-RVS</b>	Niveau: <b>MAG-3 - RVS</b>	Benaming: <b>HOEKSTEUN</b>		Rev: febr. 2018
				A 4